



(주)비씨에이치



창도건축자재



비씨에이치스틸(주)

유료품 / 쇼트폼 / 인코너 / 아웃코너앵글 / 헌치

특수품 / 시스템비계 제조·판매 / 서포트

단관파이프 / 철강재 전문제작·판매



사훈 Motto of a Company

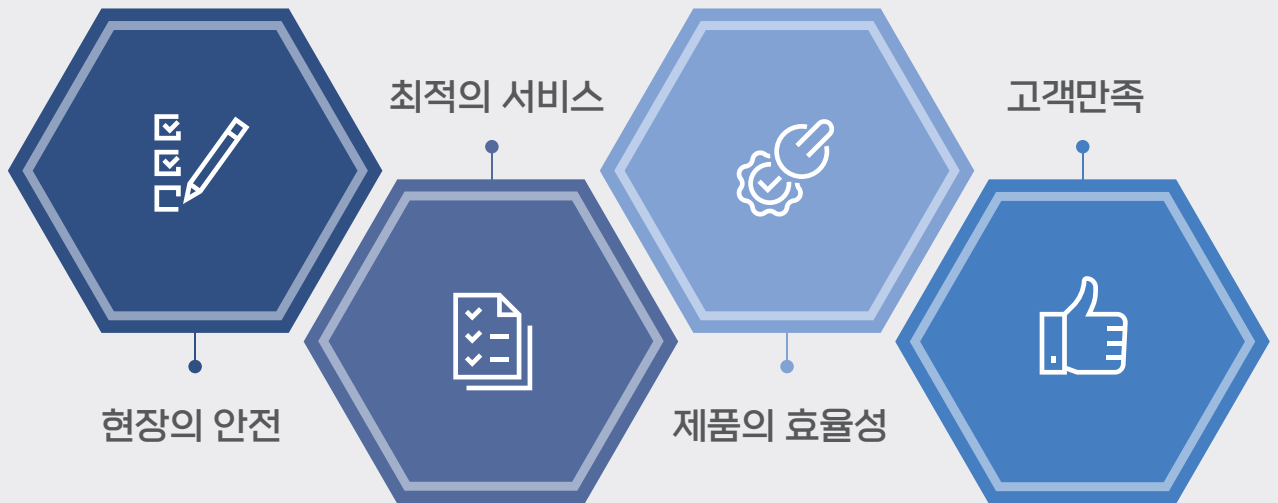

목차 Contents

(주)비씨에이치

유로폼 인코너	5
아웃코너 앵글	6
아웃코너 판넬	6
헌치	7
Column Band	8
Component	8
보강대 브라켓	9
유로폼전용보브라켓	9
각도인코너	10
십자조인트	10
수출 컨테이너 작업	11

창도건축자재

쇼트기	15
쇼트시설장비	16
재생 전·후	17

비씨에이치스틸

수평재 O형타입	19
수평재 OK타입	20
시스템비계 수직재	21
시스템비계 워킹타워 독립형	22
시스템서포트(동바리)	23
U-Head	24
시스템 부자재	25
파이프서포트(하중지지대)	26
그 외 부품	27

회사연혁

20

업무실적

21

특허 및 각종인증서

22



(주)비씨에이치

유로폼 / 인코너 / 아웃코너판넬
아웃코너앵글 / 헌치 / 각종 비규격
코너 전문생산기업

BCH는 건축물 또는 구조물의 시공을 위해 필요한 가설구조물을 전문 생산하는 기업입니다. 최첨단 자동화 시스템을 도입하여 기본이 정직하면 완성은 완벽하다는 신념을 가지고 안전하고 믿을 수 있는 특화된 제품을 생산하고 있습니다.

BCH가 건설한 기업으로 당당히 자리매김할 수 있는 이유는 고객의 안전을 생각하며, 기술개발의 노력을 해온 결과이며 앞으로 더 큰 발전을 위해 건설의 기본인 가설재의 중심에서 건설의 완성이 최고에 이르기까지 힘찬 도약을 할 것입니다. 또한 여러분이 함께할수록 믿음이 가고 의지하고 싶은 든든한 동반자로 거듭나도록 열정과 고집으로 가득찬 연구개발로 만들어낸 우수한 제품으로 고객의 성원에 보답하겠습니다. 감사합니다.

비씨에이치 대표 **이재천**

유로폼 인코너

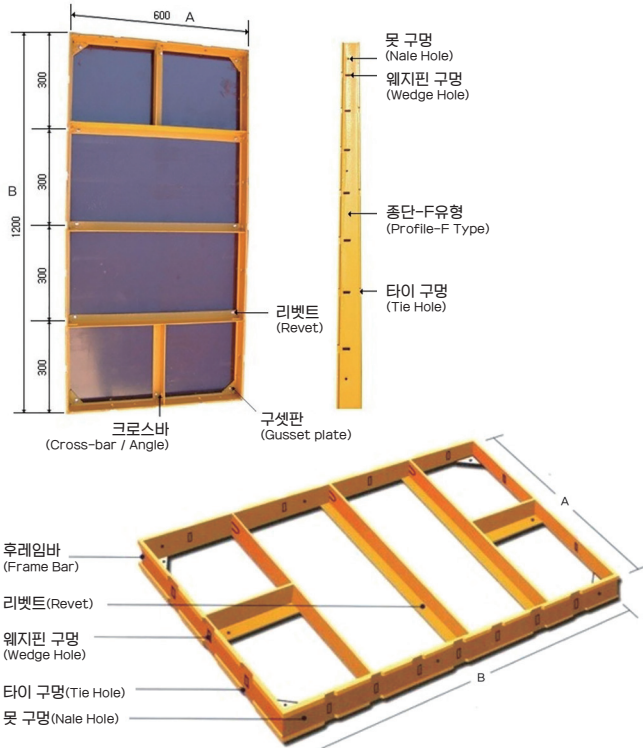

특허제10-1005513호

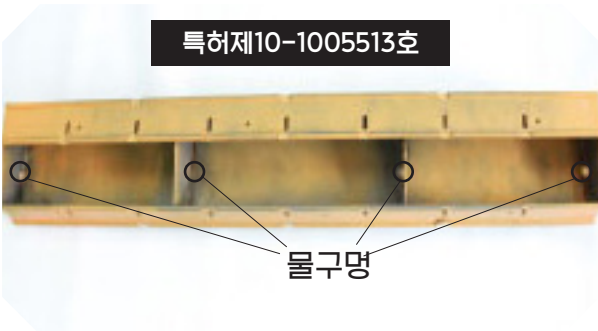

Wall Form Panel

유로폼 판넬			
규격	1200씨리즈	900씨리즈	600씨리즈
유로폼	600×1200	600×900	600×600
	500×1200	500×900	500×600
	450×1200	450×900	450×600
	400×1200	400×900	400×600
	300×1200	300×900	300×600
	200×1200	200×900	200×600

In-corner Panel

규격	1200씨리즈	900씨리즈	600씨리즈
인코너	100×100	100×100	100×100
	100×150	100×150	100×150
	100×200	100×200	100×200
	100×250	100×250	100×250
	150×150	150×150	150×150

자재 가공 장비 내역

장비	종류	수량
C/S프레스	200t	1대
	160t	4대
	110t	4대
	80t	2대
파워프레스	7t	4대
	5t	2대
	2t	2대

일일 생산량	
유로폼	6,000set 생산
인코너	2,500set 생산

*기본사이즈 외 비규격 제작 가능

아웃코너 앵글

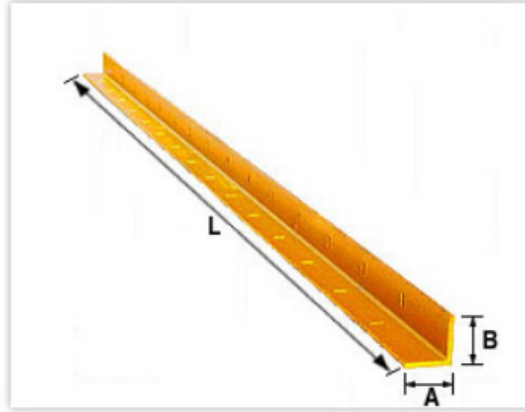

Out Corner Angle

특징

벽체 모서리 바깥부분에 설치하여 유로품을 연결 해주며 유로품과 유로품의 길이에 따라 다양한 사이즈의 아웃코너를 사용합니다.

제품규격

가로(mm)	세로(mm)	길이(mm)	중량(kg)
63.5	63.5	1200	6.8
63.5	63.5	2400	13.6

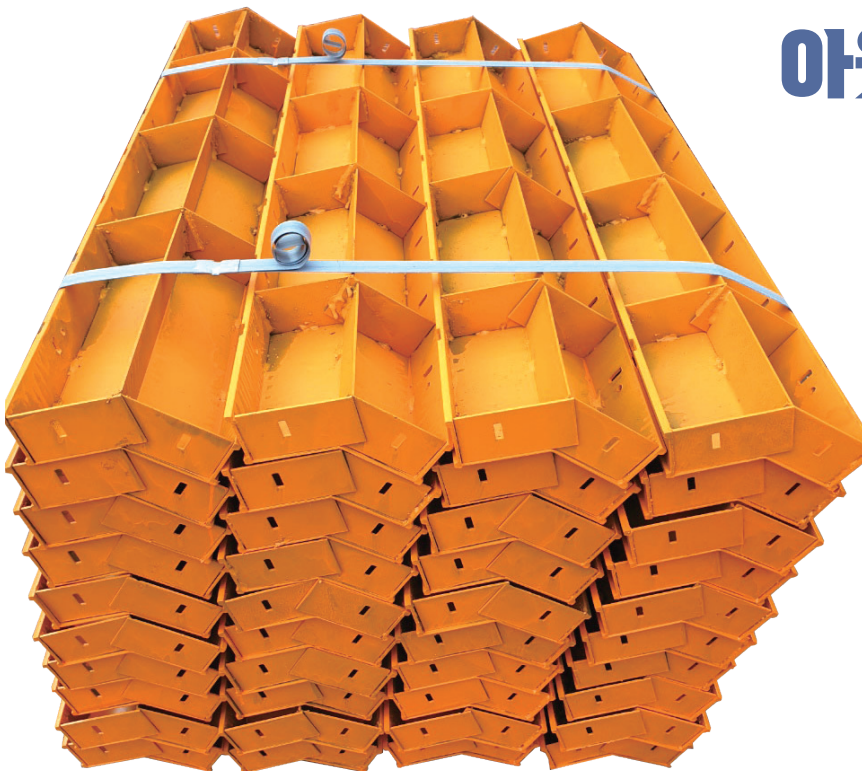

아웃코너 판넬

헌치

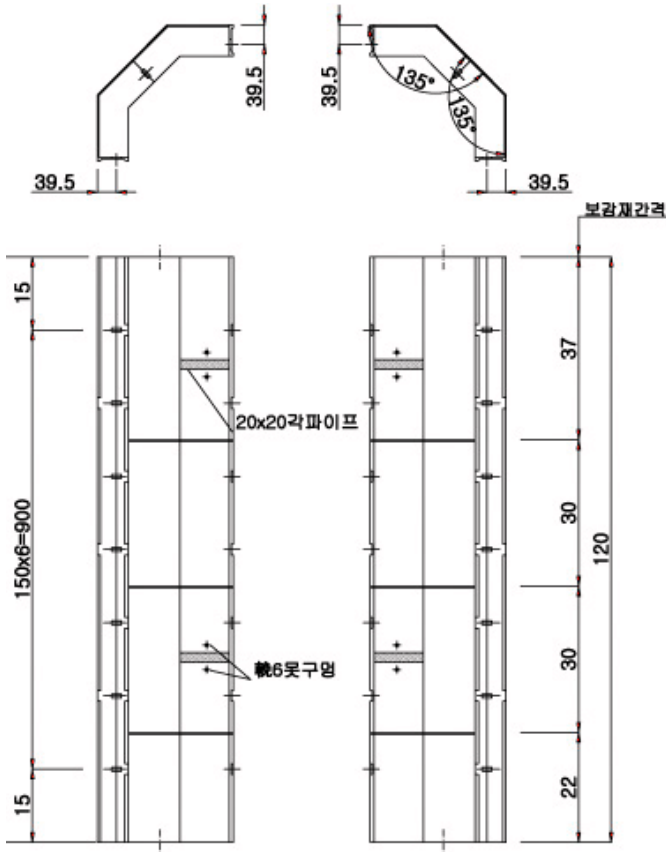

** 헌치 사진

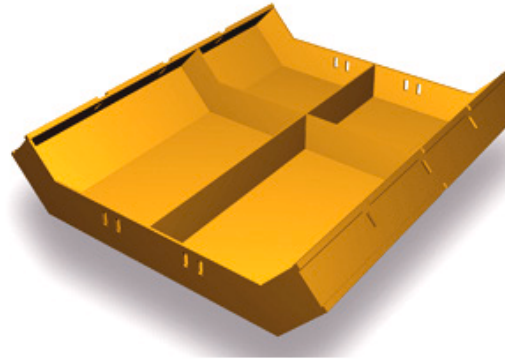

** 헌치의 단면

(기본형)



(비규격)

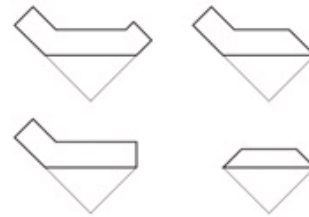

헌치폼의 이등변 직각 삼각형

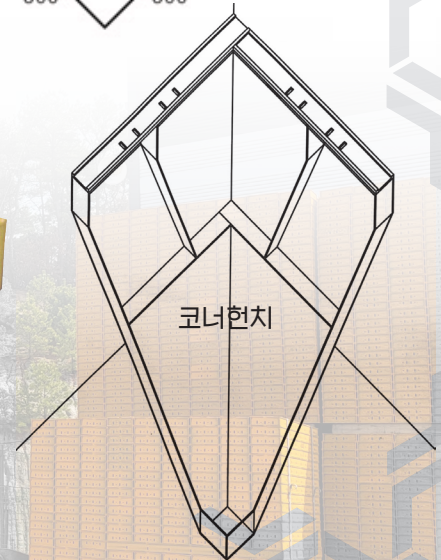
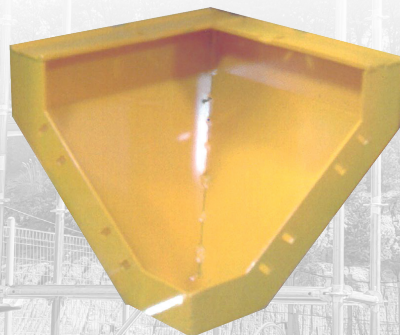

기둥밴드(A-타입)

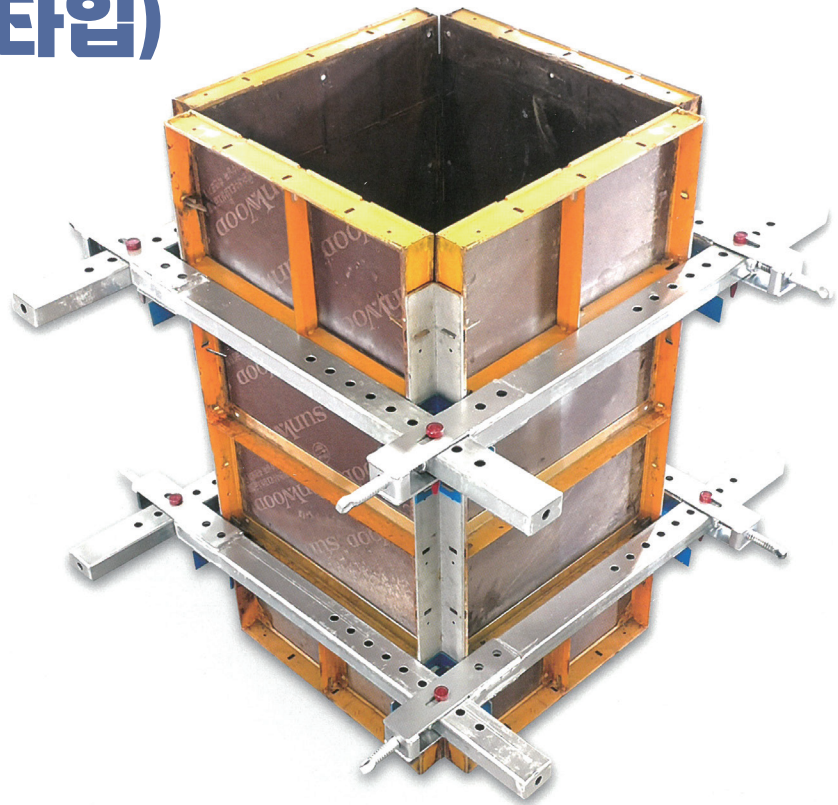

부품



각형밴드



PIN

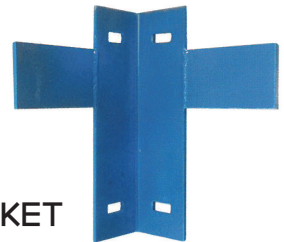

TEE BRACKET

규격

CODE NO	COL. SIZE	SIZE	WEIGHT	REMARK
BDA-01	450~1000mm	각 BAND : 75x1250	9.5kg	
		TEE BRACKET : 200H	1.0kg	
		D형 PIN : $\phi 16 \times 2EA$	0.5kg	
BDA-02	1000~1500mm	각 BAND : 100x1750	14.5kg	
		TEE BRACKET : 200H	1.0kg	
		D형 PIN : $\phi 16 \times 2EA$	0.5kg	

보강대 브라켓

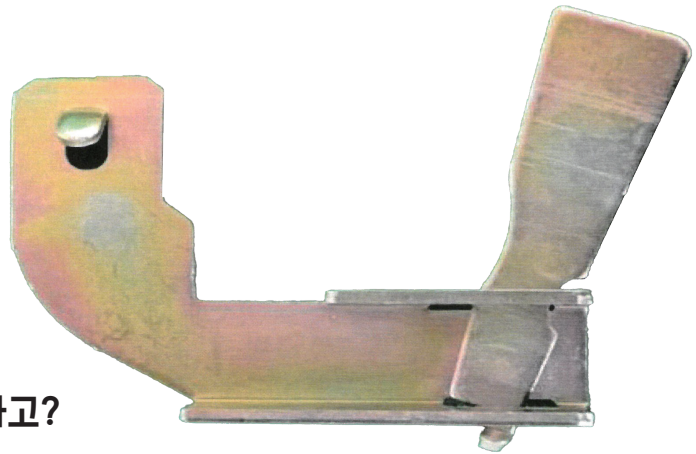

목심 설치를 반생으로 하고 있다고?

- 거푸집 해체시 보강대브라켓 선해체 하므로 목재파손 감소
- 원터치 방식으로 반생으로 묶고 자르고 하는 비생산적인 작업 탈피

유로폼전용 보브라켓

- 못을 사용하지 않고 웨지핀만으로 조립 해체
- 일체형으로 별도의 부품 불필요
- 작업능률 향상으로 인건비 대폭 감소

유로폼전용
보브라켓



유로폼 보강대에 웨지핀
만으로 간단하고
견고하게 조립, 해체

각도인코너

- 벽면과 벽면이 꺾이는 부분의 안쪽에 웨지핀 연결을 쉽게
- 각도조절이 가능하여 다양한 방면 사용

각도 인코너 규격			
(100+100)×1200	900	600	
(100+200)×1200	900	600	
(150+150)×1200	900	600	
(150+200)×1200	900	600	

* 규격 외 제품 별도 주문제작 가능

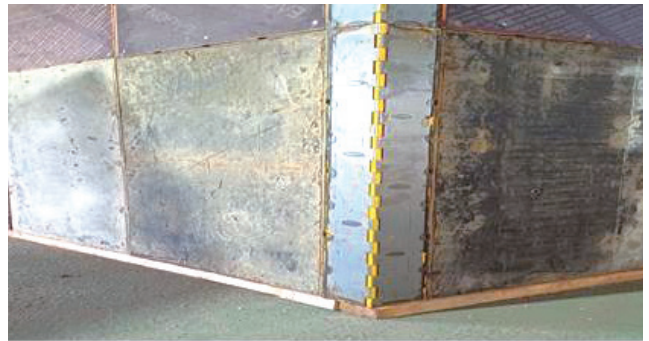
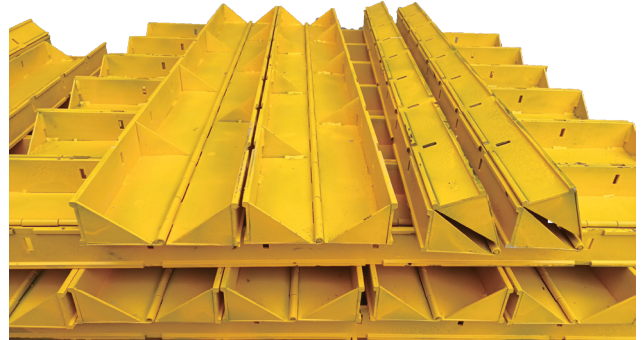

십자조인트

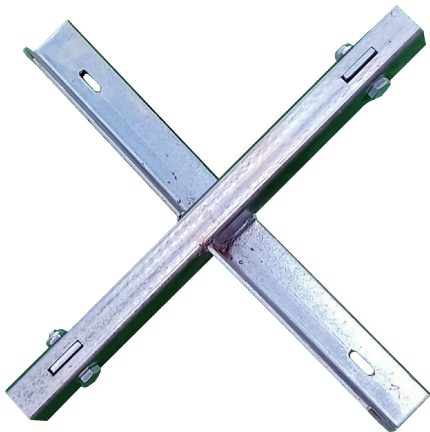

수출 컨테이너 작업





유로폼 가공 파트



유로폼 용접 파트



완제품 가공 파트



인코너 가공 파트

용접 시설 장비 내역

1. CO2 용접기 16대 설치
2. 아크 용접기 4대 설치
3. 용접 지그 4대 설치
4. 용접라인 4대 설치
5. 비 규격라인 1대 설치

일일 생산량
3500ea





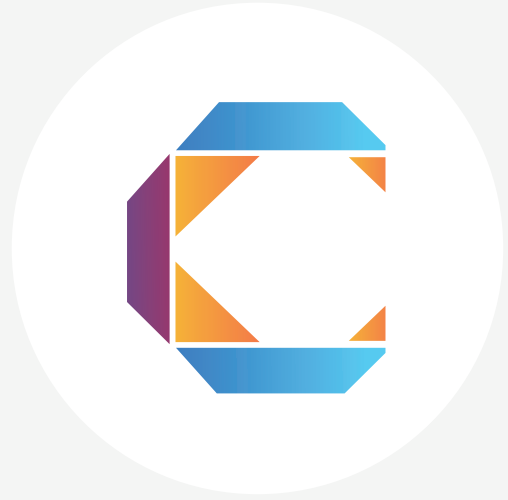

창도건축자재

유로폼 수리 전문 / 절단폼 수리 재생 전문





쇼트 시설 장비 내역

1. 쇼트기 2대
2. 틀 교정 컷
3. 조립기 2대 컷
4. 쇼트폼 적재 컷

일일 생산량
3000장



쇼트 교정 라인 파트



쇼트폼 자동 적재기



쇼트폼 조립 파트 1



쇼트폼 조립 파트 2



쇼트폼 조립 파트 3

재생 전



재생 후





비씨에이치스틸

외부비계시스템 전문 생산기업



수평재

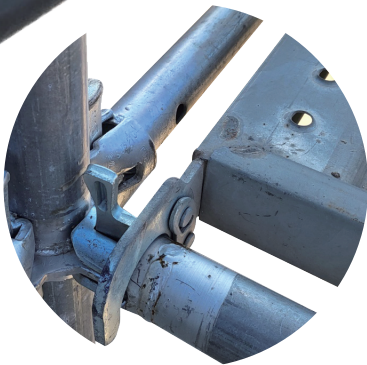

O형타입 AK형타입

바깥고리 안고리
병행사용가능
(기존 발판을 걸수있음)

수평재 O형 타입 수평재

규격	주주간격(주주센터)	제품길이(홈과홈)	파이프길이
H-1829	1829mm	1780mm	1678mm
H-1524	1524mm	1475mm	1373mm
H-1219	1219mm	1170mm	1068mm
H-914	914mm	865mm	763mm
H-610	610mm	561mm	459mm
H-305	305mm	256mm	154mm

수평재 OK타입



수평재 O형타입



O형 타입
바깥고리 안고리
병행사용가능



OK타입
안고리만 사용가능

수평재 OK형 타입 수평재

규격	주주간격(주주센터)	제품길이(홈과홈)	파이프길이
H-1829	1817mm	1769mm	1675mm
H-1524	1512mm	1464mm	1370mm
H-1219	1202mm	1159mm	1065mm
H-914	902mm	854mm	760mm
H-610	598mm	550mm	456mm
H-305	293mm	245mm	151mm

시스템비계 수직재

- 수직으로 세워서 설치되는 기둥역할 부재이다.
- STK500 재질을 사용하여 견고하고 강도가 높다.
- 연결 프렌지는 4방향(4Holes) 방식이며, 수평재 또는 대각가새를 체결할 수 있다.

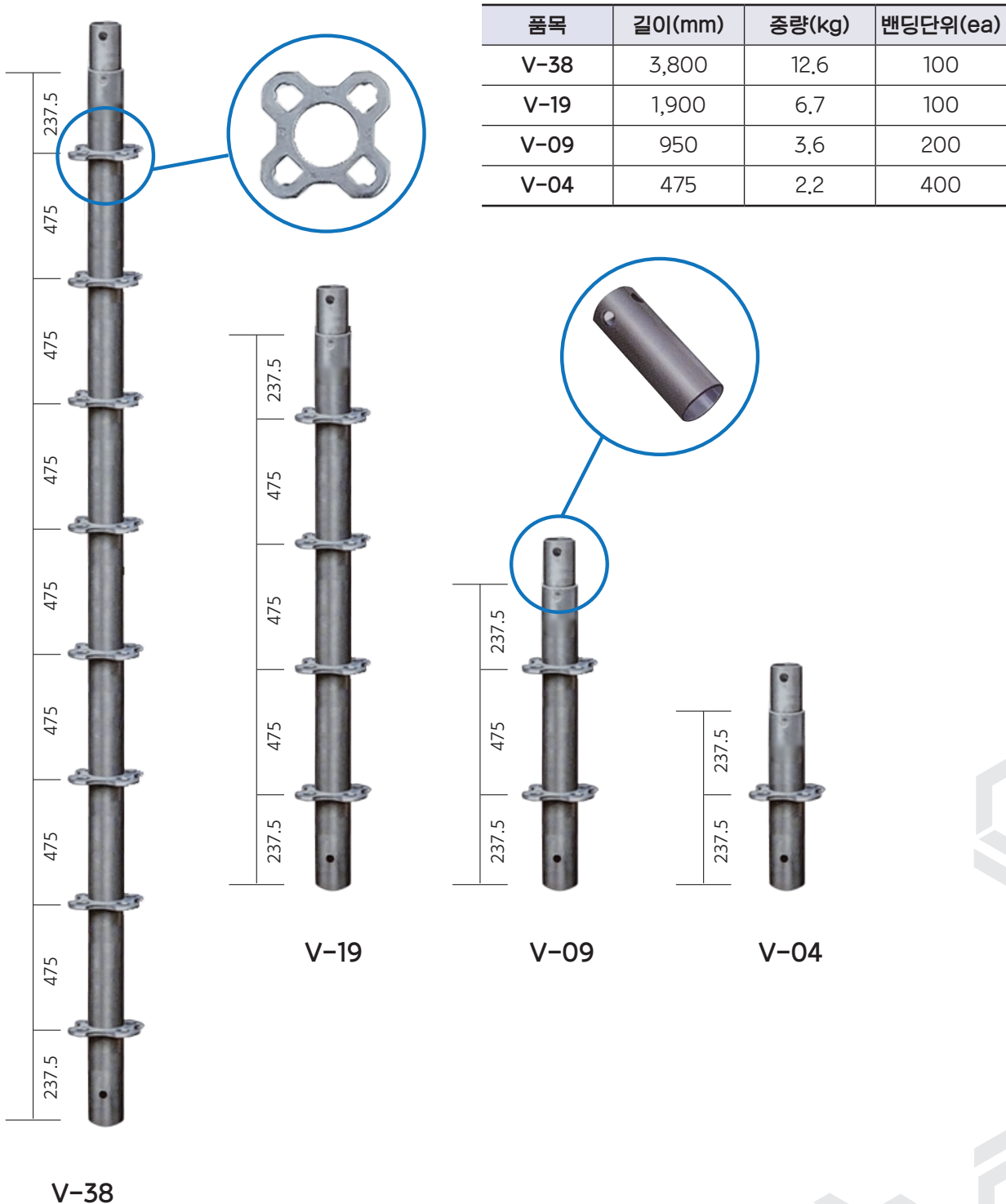

시스템비계 워킹타워 독립형

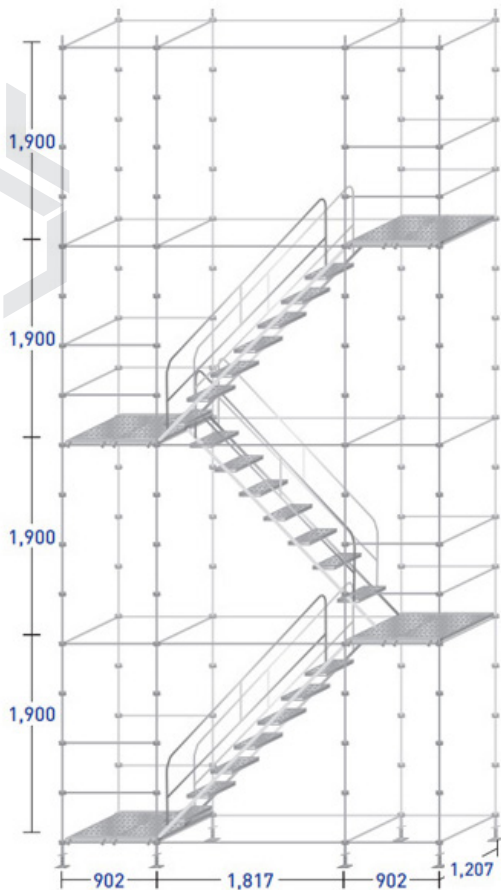

품목	규격	기초_상부	2단 추가	1단 추가
수직재	V-38	-	8	-
	V-19	-	-	8
수평재	H-18	2	4	2
	H-12	4	12	6
	H-09	4	16	8
대각재	B-1918	-	4	2
안전발판	400x1,212	2	4	2
계단발판	500x2,515	-	2	1
핸드레일	-	-	4	2
조절형받침물	L-600	8	-	-

토보드(Tobord)

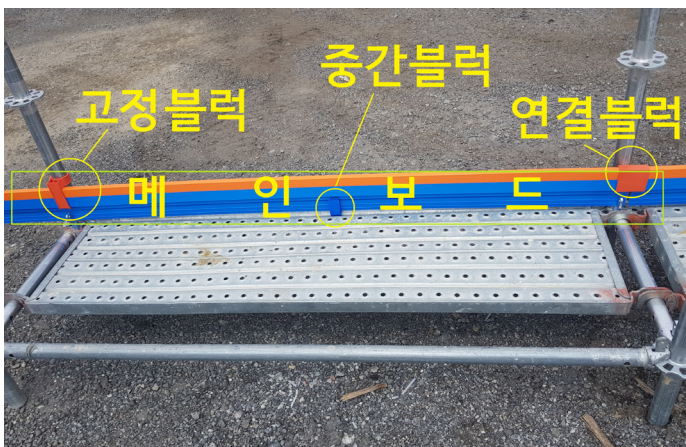

비계버팀대



셋트양카사용



스트롱양카사용

시스템서포트(동바리)

수직재(Post)

시스템 비계를 구성하는 기동부재로서 비계 하중을 지탱하고 하부로 전달합니다.

품목	길이(mm)	중량(kg)	밴딩단위(ea)
P-17	1,725	8.0	140
P-12	1,291	6.2	140
P-08	863	4.4	200
P-04	432	3.0	400
P-02	216	2.0	800

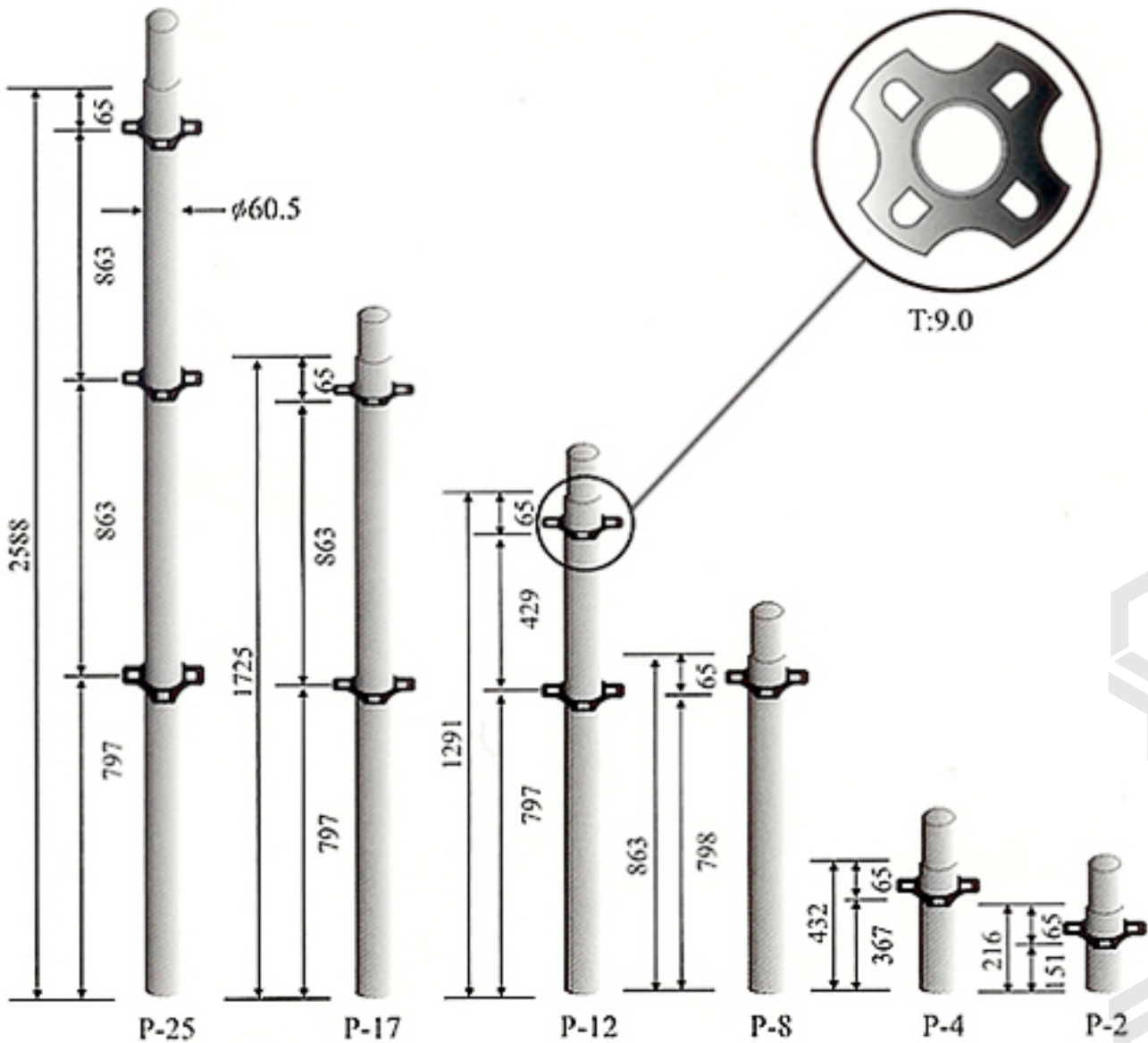

U-Head

125×75(스틸명애재)

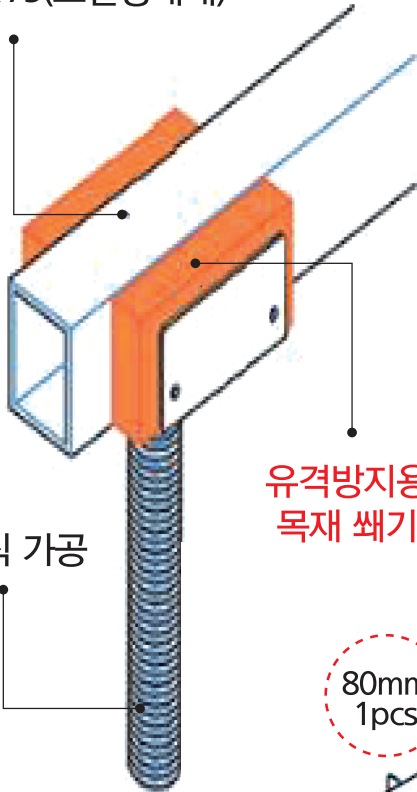

전조방식 가공

유격방지용
목재 썩기

80mm
1pcs

160mm
2pcs

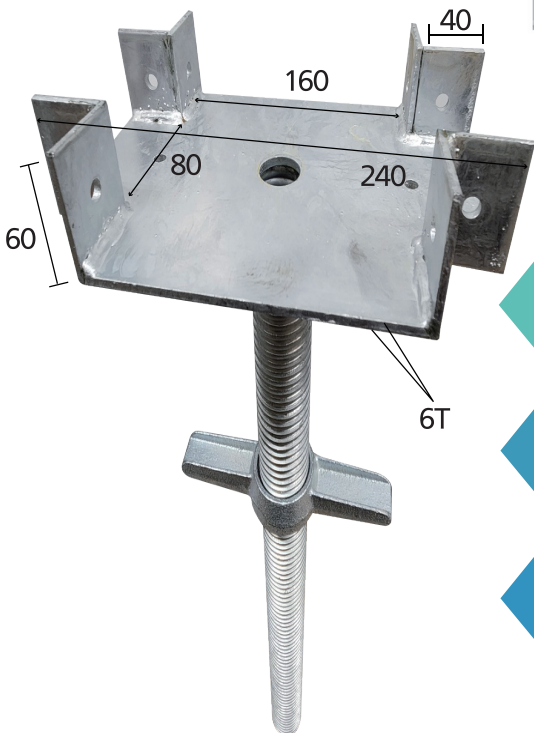
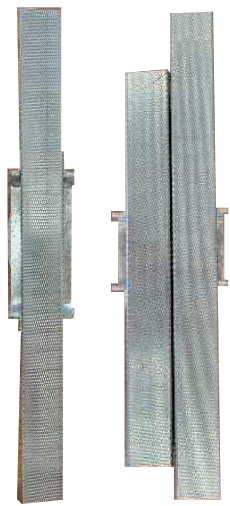
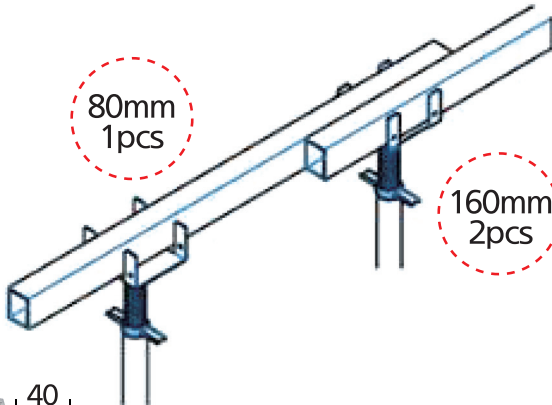

기존 U-Head 단점

기존 제품은 명애재가 흔들리지 않도록 목재썩기 또는 별도의 브라켓을 설치해야 함으로써 작업능률을 저하시키고, 인건비 및 부자재비용 지출로 인한 경제적 소모가 많음



제품특징

기능성 확보

시스템 동바리 및 파이프서포트에 혼용사용 가능

01

안전성 확보

명애재 설치 수량에 따라 U-헤드 방향을 선택하여 설치

02

인건비 절감

유격방지용 쇠기 등을 설치하지 않으므로 빠른 시공

03

시스템 부자재

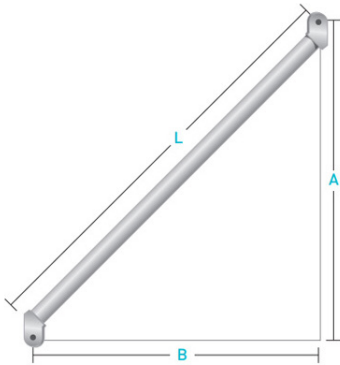

대각재(BRACING)

품목	L(mm)	A(mm)	B(mm)	중량(kg)	밴딩단위(ea)
B-1712	1,974	1,725	1,219	5.1	100
B-1709	1,845	1,725	914	4.9	100

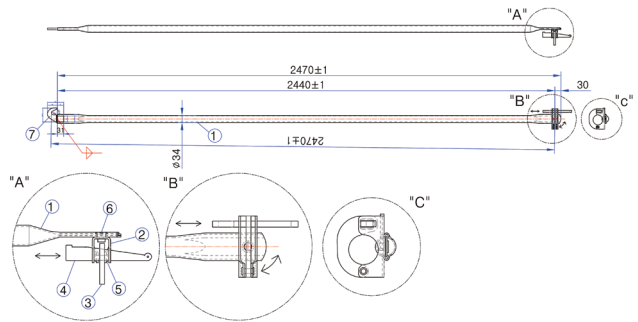
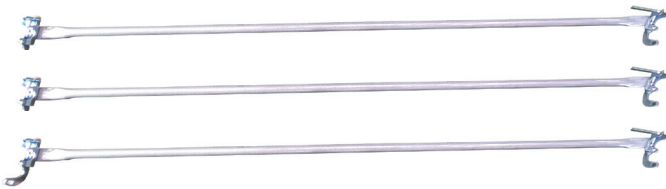

상부용 조절형 받침철물 (상부자키, 유헤드 / U-HEAD JACKY)

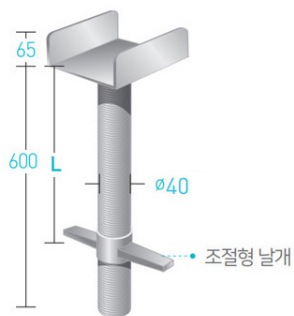

품목	L(유효사용길이mm)	중량(kg)
UH	150-450	5.0
250ea / 1밴딩		

하부용 조절형 받침철물 (하부자키, 자키베이스 / BASE JACKY)

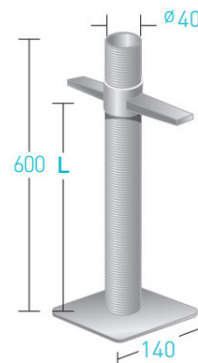

품목	L(유효사용길이mm)	중량(kg)
JB600	150-450	4.0
400ea / 1밴딩		

멍에재(Yoke)

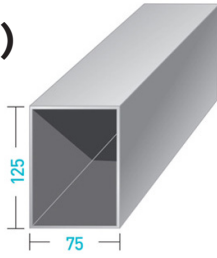

품목	중량(kg)	밴딩단위(ea)	품목	중량(kg)	밴딩단위(ea)
4m	34.8	50	2m	17.3	50
3m	25.0	50	1.5m	13.0	50
2.5m	21.7	50	1m	8.7	50

카프링 (U-HEAD Socket)

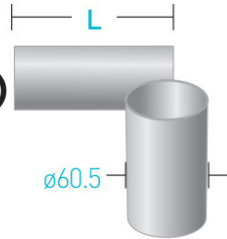

품목	L(유효사용길이mm)	중량(kg)
카프링	120	.5
50ea / 1자루		

파이프서포트(하중지지대)

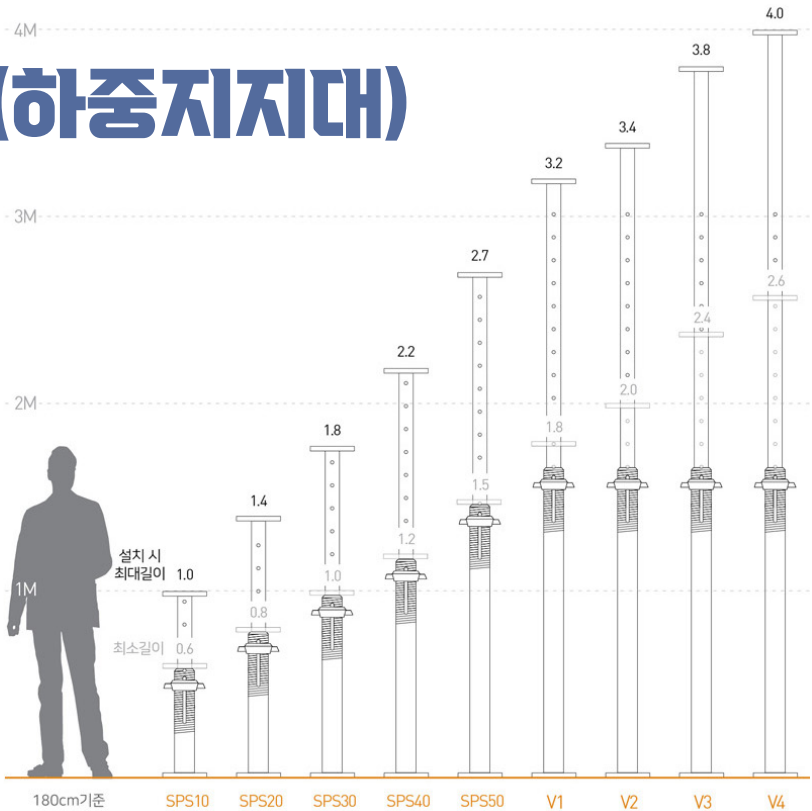
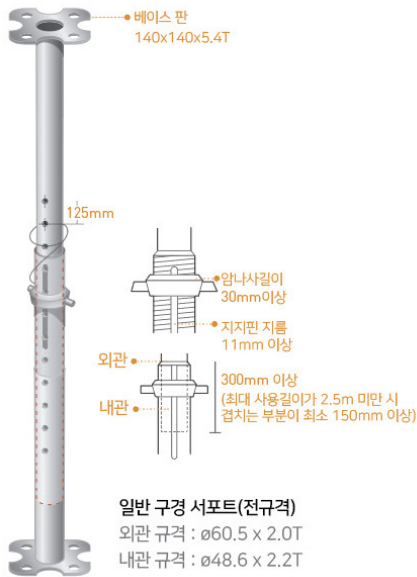

품목 (일반 규격)	외관 (ø60.5x2.0T)	내관 (ø48.6x2.2T)	길이(m)			중량(kg)	밴딩단위(ea)
			최소	최대	겹치는 부분		
SPS10	0.6	0.6	0.6	1.0	0.2	5.5	50
SPS20	0.8	0.8	0.8	1.4	0.2	6.0	50
SPS30	1.0	1.0	1.0	1.8	0.2	7.0	50
SOS40(V0)	1.2	1.2	1.2	2.2	0.2	8.5	50
SPS50	1.5	1.5	1.5	2.7	0.3	9.5	50
V1	1.7	1.8	1.8	3.2	0.3	11.0	50
V2	1.7	2.0	2.0	3.4	0.3	12.0	50
V3	1.7	2.4	2.4	3.8	0.3	13.0	50
V4	1.7	2.6	2.6	4.0	0.3	14.0	50

그 외 부품

트러스(TRUSS)

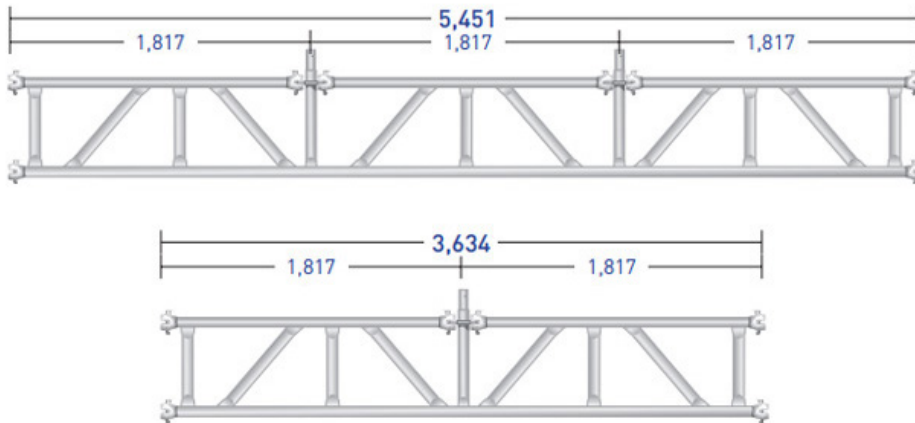

품목	중량(kg)	밴딩단위(ea)
TR-5400	29.2	10
TR-3600	19.5	10

브라켓(BRACKET)

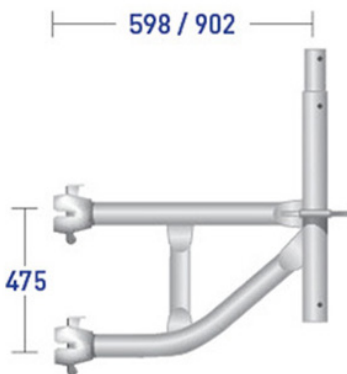

품목	중량(kg)	밴딩단위(ea)
598x475	6.4	50
902x475	7.5	50

Company history.

회사연혁

- 2008. 05. 경기도 김포시 양촌면 유현리 주식회사 비씨에이치 설립 및 가동
- 2008. 05. 밀림방지용 코너앵글 실용신안 획득
- 2008. 05. 콘크리트 천정공사용 패널받침대 실용신안획득.
- 2008. 11. ISO9001:2000 인증등록
- 2010. 06. 인코너 보강판 제조방법 특허 획득.
- 2010. 07. 재생 유로폼 제조방법 특허 획득.
- 2010. 08. 벤처기업인증.
- 2011. 07. 기술혁신 중소기업(INNO - BIZ) 인증
- 2014. 01. 주식회사 비씨에이치 이천공장 완공 및 가동
- 2016. 09. 창도건축자재 공장 신축 및 가동
- 2017. 11. 인코너, 커피집 분체 도장 장치 특허등록
- 2019. 02. 비씨에이치스틸(주) 사업자 등록
- 2020. 04. 유로폼 제작 장치 및 방법 특허등록
- 2020. 07. 보강파이프 성형장치 특허등록
- 2020. 12. 보강파이프 특허등록
- 2021. 03. 비씨에이치스틸(주) 공장등록



Work performance.

업무실적

- 2008. 06. 04. 러시아 블라디보스톡 수출
- 2008. 07. 11. 러시아 블라디보스톡 2차 수출
- 2008. 08. 01. 남수건설(주) 상암동현장 납품
- 2008. 08. 18. 러시아 모스크바 수출
- 2008. 08. 29. 러시아 블라디보스톡 3차 수출
- 2008. 09. 09. (주)능원건설 대전 금호APT 현장 납품
- 2008. 09. 25. (주)두송건설 송도 포스코 하이퍼뷰 납품
- 2008. 09. 30. (주)세양건설 두바이 수출
- 2008. 10. 04. (주)삼성중공업 울산 혁신도시현장 납품
- 2008. 10. 06. (주)한준건설 알제리 브그졸현장 수출
- 2008. 10. 10. 한국도로공사 성주현장 납품
- 2008. 11. 04. (주)진도토건 대구 삼성 웨르빌현장 납품
- 2013. 08. 24. 러시아 사할린 Sipper B.C.H
- 2013. 09. 20. (주)대림에스티 태국 국영스포츠센터 납품
- 2014. 02. 14. 팅빠 RAGCHAA OTGONBI 러시아 수출
- 2014. 06. 20. 다인 주식회사 러시아 수출
- 2018. 04. 30. STANDART FORM 몽골 수출
- 2018. 05. 29. TASO LTD., 몽골 수출
- 2019. 02. 19. KDA global 러시아 수출
- 2019. 03. 28. Puma engineering 몽골 수출
- 2019. 11. 07. 아프리카 대우건설 현장 납품
- 2020. 03. 17. Enkhconstruction LLC 몽골 수출
- 2020. 10. 06. 제주공항 확장 공사 납품
- 2021. 02. 25. 화성산업 대구 화성파크드림 현장 납품
영종도 화성파크드림
창원 LH 현장
- 2021. 08. 20. (주)대한 - 베트남 수출



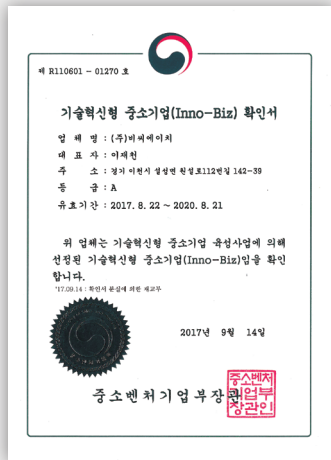

Inno-Biz

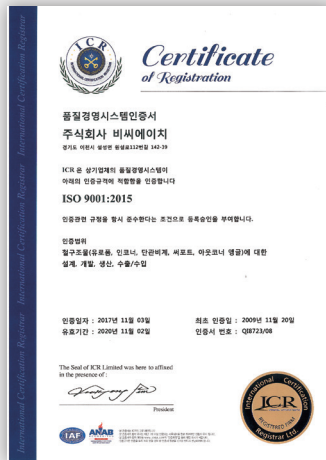

ISO 9001:2015



ISO 9001:2015

특허증

- 1) 인코너 거푸집의 보강판 제조방법 및 그 방법에 의해서 제조된 인코너 거푸집
- 2) 재생된 유료폼 거푸집의 제조방법 및 그 제조방법에 의해서 제조된 재생 유료폼 거푸집
- 3) 인코너 거푸집 분체도장장치
- 4) 보강파이프
- 5) 판재의 프레스 가공장치

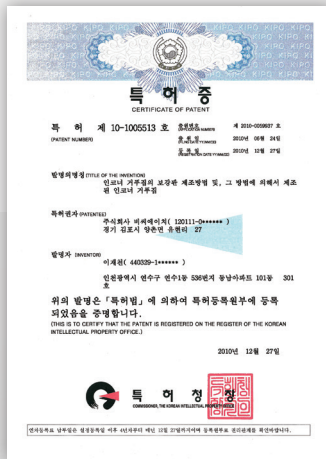

1)

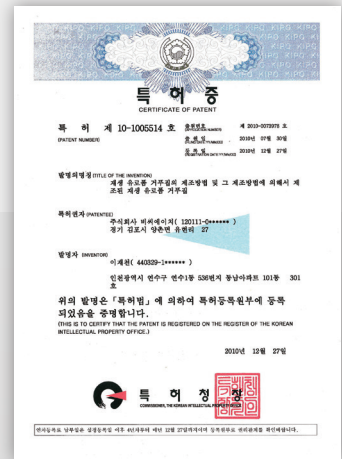

2)



3)



4)



5)

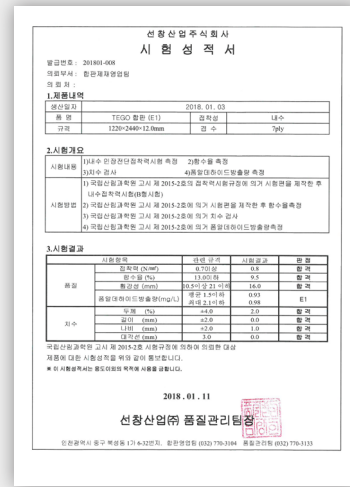

디자인등록증

선창산업(주) 시험성적서



한국가설협회 시험성적서

검사증명서

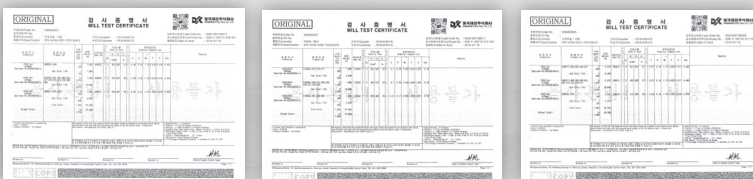

원산지포괄 확인서

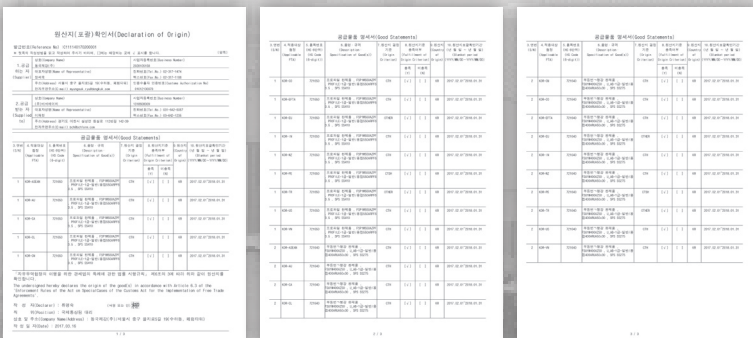

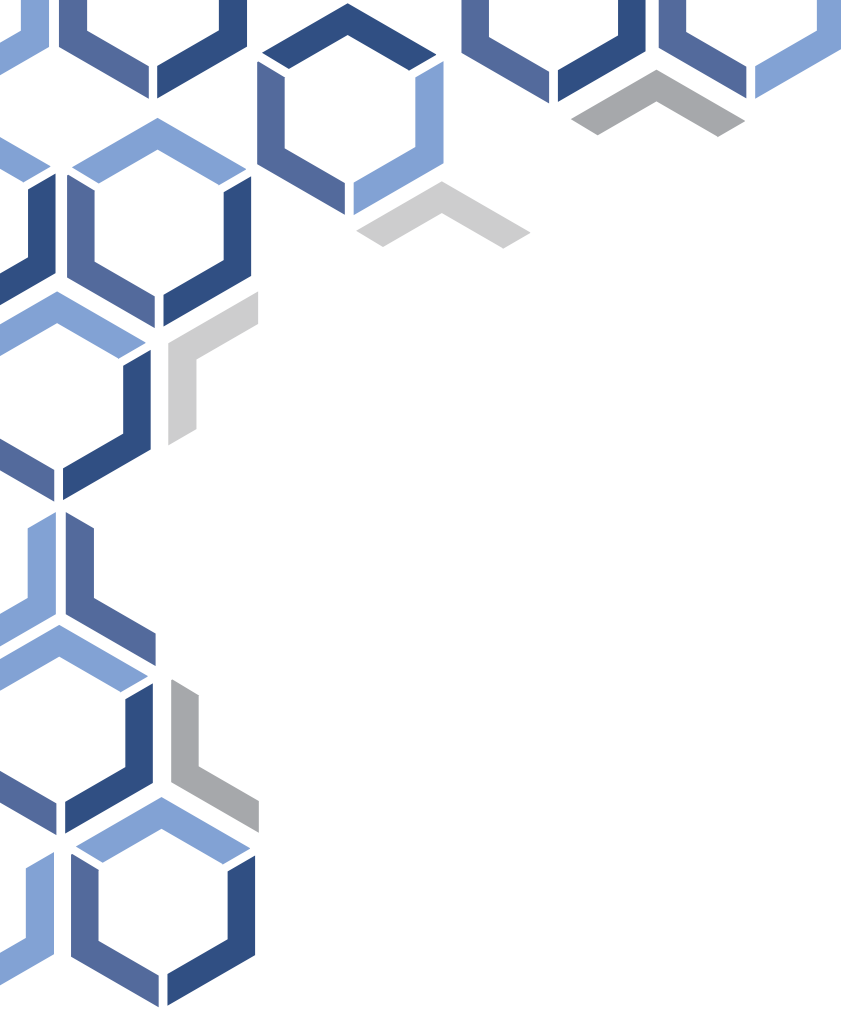

(주)비씨에이치

17412 경기도 이천시 설성면 원설로 112번길 142-39
Tel 031-642-5057, 642-1236 **Fax** 031-642-1235



창도건축자재

17412 경기도 이천시 설성면 원설로 112번길 142-38
Tel 031-642-3327~8 **Fax** 031-642-3329



비씨에이치스틸(주)

17412 경기도 이천시 설성면 원설로 112번길 142-40
Tel 031-643-3331 **Fax** 031-642-3329